

INSPIRON™

PRIROČNIK ZA NAMESTITEV

DELL™
YOURS IS HERE

INSPIRON™

PRIROČNIK ZA NAMESTITEV

Regulativni model: P04T serija

Regulativna vrsta: P04T001

Opomba, previdno in opozorilo

 **OPOMBA:** OPOMBA označuje pomembne informacije, ki vam pomagajo bolje izkoristiti vaš računalnik.

 **POZOR: POZOR** označuje ali možno poškodbo strojne opreme ali izgubo podatkov, in vam sporoča kako se izogniti težavam.

 **OPOZORILO: OPOZORILO** nakazuje potencialno poškodbo lastnine, telesno poškodbo ali smrt.

Če ste kupili računalnik Dell™ n Series, se vse reference v tem dokumentu glede operacijskih sistemov Microsoft® Windows® ne nanašajo na vas.

Informacije v tem dokumentu so predmet sprememb brez obvestila.

© 2010 Dell Inc. Vse pravice pridržane.

Razmnoževanje teh materialov na kakršenkoli način je brez pisnega dovoljenja družbe Dell Inc. strogo prepovedano.

Blagovne znamke uporabljene v tem besedilu: *Dell*, logotip *DELL*, *Inspiron*, *YOURS IS HERE*, *Solution Station* in *DellConnect* so blagovne znamke družbe Dell Inc.; *Intel* je zaščitena blagovna znamka in *Atom* je blagovna znamka družbe Intel Corporation v ZDA in drugih državah; *Microsoft*, *Windows*, in *Windows logotip gumba start* so ali blagovne znamke ali zaščitene blagovne znamke družbe Microsoft Corporation v Združenih državah in/ali drugih državah; *Blu-ray Disc* je blagovna znamka združenja Blu-ray Disc Association.

Druge blagovne znamke in imena se lahko uporabljajo v tem besedilu bodisi za entitete, katerih last so oznake in imena, ali njihove izdelke. Družba Dell Inc. zavrača vse lastniške interese v druge blagovne znamke in imena, kot samo svoje.

Marec 2010

Št. dela C4MF4

Raz. A00

Vsebina

Nastavljanje vašega prenosnega računalnika Inspiron 5

- Preden nastavite svoj računalnik 5
- Priključuje napajalnik 6
- Priključite omrežni kabel (opsijsko) 7
- Pritisnite gumb za napajanje 8
- Nastavljanje operacijskega sistema 9
- Ustvarite medij za obnovitev sistema (Priporočeno) 10
- Namestitev SIM kartice (opsijsko) 12
- Omogočite ali onemogočite brezžično povezavo (opsijsko) 14
- Povezovanje na Internet (opsijsko) 16
- Nastavljanje TV tunerja (opsijsko) 20

Uporaba vašega prenosnega računalnika Inspiron 22

- Funkcije desnega pogleda 22

- Funkcije levega pogleda 24
- Funkcije pogleda od zadaj 26
- Funkcije osnove računalnika 28
- Kretnje sledilne ploščice 31
- Funkcije zaslona 32
- Odstranitev in zamenjava akumulatorja 34
- Funkcije programske opreme 36
- Dell Dock 37
- Dell DataSafe Online Backup 38

Razreševanje težav 39

- Kode piskanja 39
- Omrežne težave 40
- Težave z napajanjem 41
- Težave s pomnilnikom 42
- Zaklepanja in težave programske opreme 43

Uporabo orodij za podporo	46	Vračanje predmetov za popravilo pod garancijo ali za kredit	67
Dell Support Center	46	Pređen pokličete	69
Moji prenosi Dell (My Dell Downloads)	47	Stik z družbo Dell	71
Sistemska sporočila	47	Iskanje več Informacije in viri	72
Odpravljalec težav s strojno opremo	49	Osnovne specifikacije	74
Diagnostika Dell	50	Dodatek	79
Obnovitev vašega operacijskega sistema	54	Obvestilo o izdelku Macrovision	79
Obnovitev sistema (System Restore)	55	Informacije za NOM ali Uradni mehiški standard (samo za Mehiko)	80
Dell DataSafe Local Backup	57	Kazalo	81
Medij za obnovitev sistema	59		
Obnovitev Dell tovarniške slike	60		
Iskanje pomoči	63		
Tehnična podpora in storitve za stranke	64		
DellConnect	65		
Spletne storitve	65		
Avtomatizirana storitev za stanje naročil	66		
Informacije o izdelku	67		

Nastavljanje vašega prenosnega računalnika Inspiron

razdelek nudi informacije o nastavljanju vašega prenosnega računalnika Inspiron™.

Preden nastavite svoj računalnik

Ko postavljate vaš računalnik, poskrbite da imate enostaven dostop do napajalnega vira, zadostno prezračevanje in nivo površine kamor lahko računalnik postavite.

Onemogočanje zračnega toka okoli vašega računalnika Inspiron lahko povzroči njegovo pregrevanje. Da preprečite pregrevanje, mora računalnik imeti vsaj 10,2 cm (4 palca) prostora na zadnji strani, ter 5,1 cm (2 palca) ob vsaki stranici. Računalnika nikoli ne smete postavljati v zaprti prostor, kot so omare ali predali, ko je ta prižgan.

 **OPOZORILO: Ne prekrivajte prezračevalnih rež in vanje ne potiskajte predmetov; poskrbite, da se rež ne zamašijo zaradi prahu. Ne postavljajte vašega računalnika Dell™ v okolje s slabim pretokom zraka, kot je na primer zaprta aktovka ali na tkaninske površine, kot so preproge ali odeje, medtem ko je ta vklopljen. Omejevanje pretoka zraka lahko poškoduje računalnik, zmanjša zmogljivost računalnika ali povzroči požar. Ko računalnik postane vroč se vklopi ventilator. Hrup ventilatorja je normalen in ne nakazuje težave z ventilatorjem ali računalnikom.**

 **POZOR: Postavljanje ali zlaganje težkih ali ostrih predmetov na računalnik lahko povzroči trajno poškodbo računalnika.**

Priključuje napajalnik

Priključite napajalnik v računalnik in ga nato vklopite v električno vtičnico ali protinapetostno zaščito.

⚠ OPOZORILO: Napajalnik deluje z vsemi električnimi vtičnicami po svetu. Vendar se, električni priključki in razdelilniki razlikujejo po državah. Uporaba nezdružljivega kabla ali nepravilen priklop kabla na električno vtičnico ali razdelilnik lahko povzroči požar ali trajno poškodbo računalnika.

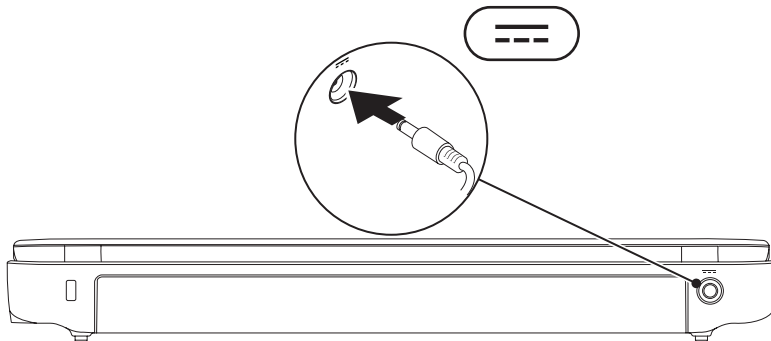

Priključite omrežni kabel (opsijsko)

Za uporabo žične omrežne povezave, vklopite omrežni kabel.

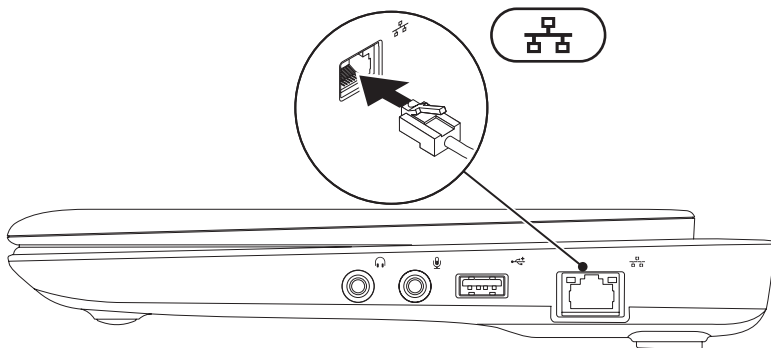

Pritisnite gumb za napajanje

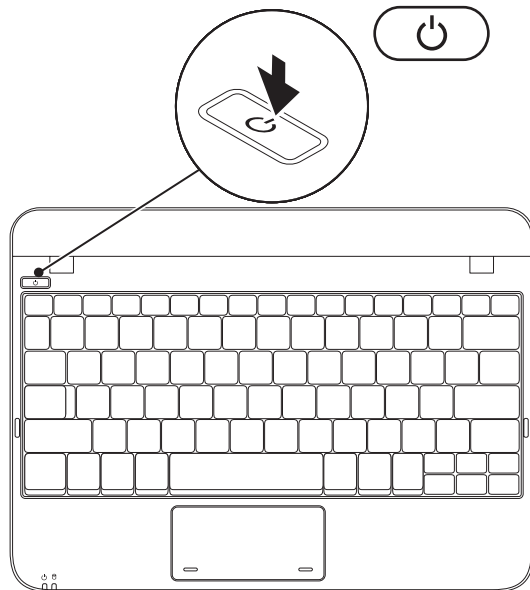

Nastavljanje operacijskega sistema

Vaš računalnik Dell je prednaložen z operacijskim sistemom, ki ste ga izbrali ob nakupu.

Microsoft® Windows®

Za prvo namestitev sistema Windows, sledite navodilom na zaslonu. Ti koraki so obvezni in lahko trajajo nekaj časa za dokončanje. Zasloni namestitve sistema Windows vas bodo popeljali skozi nekaj postopkov, vključno s sprejemanjem licenčne pogodbe, nastavljanjem preferenc in nastavljanjem internetne povezave.

 **POZOR: Ne prekinjajte postopka namestitve operacijskega sistema. To početje lahko naredi vaš računalnik neuporaben in boste morali ponovno namestiti operacijski sistem.**

 **OPOMBA:** Za optimalno zmogljivost vašega računalnika, je priporočljivo, da prenesete in namestite najnovejši BIOS in gonilnike za vaš računalnik, dostopne na naslovu **support.dell.com**.

 **OPOMBA:** Za več informacij o operacijskem sistemu in funkcijah, glejte **support.dell.com/MyNewDell**.

Ubuntu

Za prvo namestitev sistema Ubuntu, sledite navodilom na zaslonu. Za več informacij o operacijskem sistemu, glejte dokumentacijo sistema Ubuntu, ki je priložena računalniku.

Ustvarite medij za obnovitev sistema (Priporočeno)

 **OPOMBA:** Priporočeno je, da ustvarite medij za obnovitev sistema takoj, ko nastavite sistem Microsoft Windows.

Medij za obnovitev sistema lahko uporabite za obnovitev vašega računalnika na stanje delovanja, kot je bilo, ko ste kupili računalnik, brez izbrisa podatkovnih datotek z računalnika (brez potrebe po mediju *operacijskega sistema*). Medij za obnovitev sistema lahko uporabite, če spremembe strojne opreme, programske opreme, gonilnikov ali drugih sistemskih nastavitev pustijo računalnik v neželenem stanju delovanja.

Za izdelavo medija za obnovitev sistema boste potrebovali naslednje:

- Dell DataSafe Local Backup
- USB ključ z vsaj 8 GB prostora ali medij DVD-R/DVD+R/Blu-ray Disc™

 **OPOMBA:** Dell DataSafe Local Backup ne podpira prepisljivih medijev.

Za izdelavo medija za obnovitev sistema:

1. Prepričajte se, da je napajalnik priklopljen (glejte „Priklopite napajalnik“ na strani 6).

2. Vstavite medij ali USB ključ v računalnik.

 **OPOMBA:** Vaš računalnik nima vgrajenega optičnega pogona. Za postopke, ki vključujejo uporabo medijev, uporabite zunanji optični pogon ali katerokoli zunanjo pomnilniško napravo.

3. Kliknite **Start**  → **Programs** (Programi) → **Dell DataSafe Local Backup**.

4. Kliknite **Create Recovery Media** (Ustvari obnovitveni medij).

5. Sledite navodilom na zaslonu.

 **OPOMBA:** Za informacije o uporabi medija za obnovitev sistema, glejte „Medij za obnovitev sistema“ na strani 59.

Namestitev SIM kartice (opcijsko)

 **OPOMBA:** Namestitev SIM kartice ni potrebna, če uporabljate EVDO kartico za dostop do interneta.

Namestitev SIM kartice vam omogoča, da brskate po internetu, preverjate elektronsko pošto ter se povežete v navidezno zasebno omrežje (VPN). Za dostop do interneta, morate biti znotraj omrežja vašega ponudnika mobilnih storitev.

Za namestitev SIM kartice:

1. Izključite računalnik.
2. Odstranite akumulator (glejte „Odstranjevanje in zamenjava akumulatorja“ na strani 34).
3. V utoru za akumulator, potisnite SIM kartico v režo za SIM kartico.
4. Ponovno vstavite akumulator (glejte „Odstranjevanje in zamenjava akumulatorja“ na strani 34).
5. Vključite računalnik.

Za odstranitev SIM kartice, pritisnite in odstranite SIM kartico.

Nastavljanje vašega prenosnega računalnika Inspiron

- 1** Utor akumulatorja
- 2** SIM kartica
- 3** Reža za SIM kartico

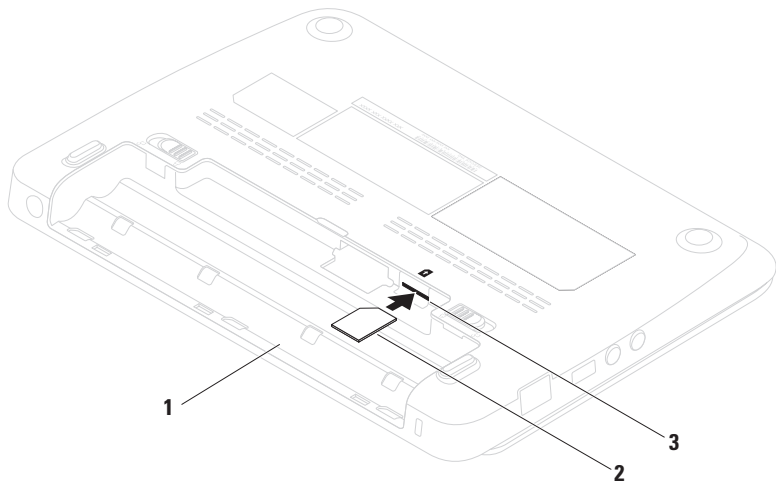

Omogočite ali onemogočite brezžično povezavo (opsijsko)

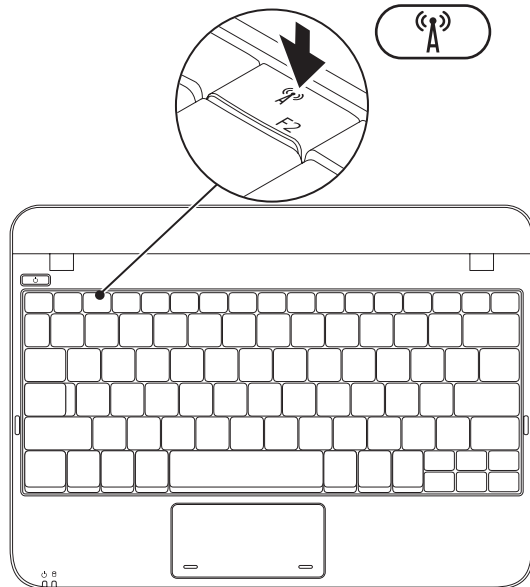

Za omogočanje brezžične povezave:

1. Vključite računalnik.
2. Dvokliknite  ikono na sistemski vrstici ali pritisnite <F2> .
Prikaže se pogovorno okno **Wireless Enable/Disable** (Omogoči/onemogoči brezžično povezavo).
3. Izberite možnosti, ki jih želite omogočiti:
 - **Enable Bluetooth (Omogoči Bluetooth)**
 - **Omogočite brezžični LAN/WiMax**
 - **Omogočite brezžični WAN/GPS**
4. Kliknite **OK** (V redu).

Za onemogočanje brezžične povezave:

1. Dvokliknite  ikono na sistemski vrstici ali pritisnite <F2> .
Prikaže se pogovorno okno **Wireless Enable/Disable** (Omogoči/onemogoči brezžično povezavo).
2. Počistite izbiro možnosti, ki jih želite onemogočiti:
 - **Enable Bluetooth (Omogoči Bluetooth)**
 - **Omogočite brezžični LAN/WiMax**
 - **Omogočite brezžični WAN/GPS**
3. Kliknite **OK** (V redu).

Povezovanje na Internet (opsijsko)

Za povezavo na internet potrebujete zunanji modem ali omrežno povezavo ter ponudnika internetnih storitev (ISP).

zunanji USB modem ali vmesnik WLAN nista del vašega izvirnega naročila, lahko naročite enega na spletni strani Dell na naslovu **www.dell.com**.

Nastavljanje žične internetne povezave

- Če uporabljate klicno povezavo, povežite telefonsko linijo z zunanjim USB modemom (opsijsko) in z telefonsko vtičnico preden začnete ustvarjati internetno povezavo.
- Če uporabljate povezavo preko DSL ali kabelskega/satelitskega modema, kontaktirajte vašega ponudnika internetnih storitev ali mobilnih storitev za navodila za namestitvev.

Za popolno nastavitvev vaše žične internetne povezave, sledite navodilom v „Nastavljanje vaše internetne povezave“ na strani 17.

Nastavljanje brezžične povezave

Preden lahko uporabite brezžično internetno povezavo, se morate povezati na vaš brezžični usmerjevalnik.

Za nastavljanje vaše povezave z brezžičnim usmerjevalnikom:

Windows XP

 **OPOMBA:** Postopki v tem dokumentu so bili napisani za privzeti pogled sistema Windows, torej se lahko ne nanašajo če ste na vašem računalniku Dell™ nastavili pogled Windows Classic.

1. Prepričajte se, da je brezžično omrežje omogočeno na vašem računalniku (glejte „omogočanje ali onemogočanje brezžičnih povezav“ na strani 14).
2. Shranite in zaprite vse odprte datoteke in zaprite vse programe.

3. Kliknite **Start** → **Connect to** (Poveži se z) → **Wireless** (Brezžično) **Network Connections** (Omrežne povezave) → **View Wireless Networks** (Prikaži brezžična omrežja).
4. Za uspešno nastavev sledite navodilom na zaslону.

Windows 7

1. Prepričajte se, da je brezžično omrežje omogočeno na vašem računalniku (glejte „omogočanje ali onemogočanje brezžičnih povezav“ na strani 14).
2. Shranite in zaprite vse odprte datoteke in zaprite vse programe.
3. Kliknite **Start**  → **Nadzorna plošča**.
4. V iskalno polje vpišite `network` (omrežje), in nato kliknite **Network and Sharing Center** → **Connect to a network**.
5. Za uspešno nastavev sledite navodilom na zaslону.

Nastavljanje vaše internetne povezave

Ponudniki internetnih storitev in ponudbe ponudnikov internetnih storitev se razlikujejo od države do države. Kontaktirajte svojega ponudnika internetnih storitev za ponudbo v vaši državi.

Če se z internetom trenutno ne morete povezati in ste se v preteklosti že uspešno povezali, se razlog mogoče skriva v izpadu storitev vašega ponudnika internetnih storitev. Obrnite se na vašega ponudnika internetnih storitev in preverite stanje storitev ali pa s povezovanjem poskusite kasneje.

Pripravite si informacije vašega ponudnika internetnih storitev. Če nimate ponudnika internetnih storitev, vam ga lahko pomaga izbrati čarovnik za **vzpostavljanje povezave z internetom**.

Nastavljanje vašega prenosnega računalnika Inspiron

Za nastavljanje vaše internetne povezave:

Windows XP

 **OPOMBA:** Postopki v tem dokumentu so bili napisani za privzeti pogled sistema Windows, torej se lahko ne nanašajo če ste na vašem računalniku Dell™ nastavili pogled Windows Classic.

1. Shranite in zaprite vse odprte datoteke in zaprite vse programe.
2. Kliknite **Start** → **Nadzorna plošča**.
3. Pod **Network and Internet Connections** (Omrežje in internetne povezave), izberite **Setup or Change Your Internet Connection** (Nastavite ali spremenite vašo internetno povezavo).
4. Kliknite **Setup** (Nastavitev).
Pojavi se **Čarovnik za novo povezavo**.
5. Kliknite **Poveži se z internetom**.

 **OPOMBA:** Vaš računalnik nima vgrajenega optičnega pogona. Za postopke, ki vključujejo uporabo medijev, uporabite zunanji optični pogon ali katerokoli zunanjo pomnilniško napravo.

6. V naslednjem oknu kliknite ustrezno možnost:
 - Če nimate ponudnika internetnih storitev, kliknite **Izbrati ga želim s seznama ponudnikov internetnih storitev**.
 - Če ste od ponudnika internetnih storitev že prejeli informacije za nastavitev, vendar zraven ni bilo priloženega nastavitvenega CD-ja, kliknite **Povezavo želim vzpostaviti ročno**.
 - Če imate nastavitveni medij, kliknite **Uporabiti želim CD, ki sem ga dobil od ponudnika internetnih storitev**.

7. Kliknite **Naprej**.

Če ste izbrali možnost **Set up my connection manually** in step (Povezavo želim vzpostaviti ročno) 6, nadaljujte do koraka 8. Drugače, sledite navodilom na zaslonu, da dokončate nastavitvev.

 **OPOMBA:** Če ne veste, katero vrsto povezave bi izbrali, se obrnite na vašega ponudnika internetnih storitev.

8. Kliknite na primerno možnost pod **How do you want to connect to the Internet?** (Kako se želite povezati na internet) in kliknite **Next** (Naprej).

9. Za uspešno nastavitvev uporabite informacije, ki jih je priskrbel vaš ponudnik internetnih storitev.

Windows 7

1. Shranite in zaprite vse odprte datoteke in zaprite vse programe.

2. Kliknite **Start**  → **Nadzorna plošča**.

3. V iskalno polje vpišite `network` (omrežje), in nato kliknite **Network and Sharing Center** (Center za omrežje in skupno rabo) → **Set up a new connection or network** (Nastavi novo povezavo ali omrežje) → **Connect to the Internet** (Poveži se na internet).

Prikaže se okno **Vzpostavi povezavo z internetom**.

 **OPOMBA:** Če ne veste, katero vrsto povezave izbrati, kliknite **Pomoč pri izbiri** ali pa se obrnite na vašega ponudnika internetnih storitev.

4. Za uspešno nastavitvev sledite navodilom na zaslonu in uporabite informacije za nastavitvev, ki vam jih je priskrbel vaš ponudnik internetnih storitev



Nastavljanje TV tunerja (opcijsko)

 **OPOMBA:** Dostopnostn TV tunerja se lahko razlikuje po regiji.

Za prvo nastavitev TV tunerja:

1. Click **Start**→ **All Programs** (Vsi programi).
2. Kliknite **Dell Digital TV**→ **Dell Digital TV** 
in sledite navodilom na zaslonu.

Za ponovno nastavitev vašega TV tunerja:

1. Kliknite **Start**→ **All Programs** (Vsi programi).
2. Kliknite **Dell Digital TV**→ **Dell Digital TV** .
3. Kliknite **Scan** .

Čarovnik za skeniranje bo poiskal kanale dostopne v vaši regiji.

Uporaba vašega prenosnega računalnika Inspiron

Ta razdelek nudi informacije o funkcijah, ki so na voljo na prenosnem računalniku Inspiron™.

Funkcije desnega pogleda

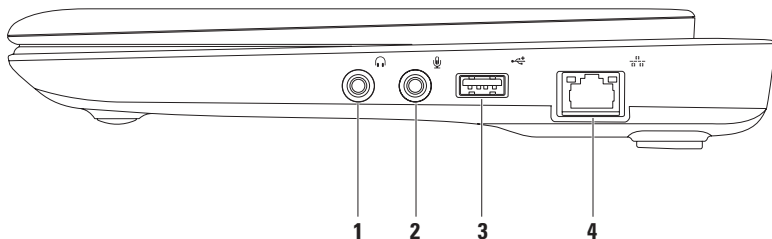

-
-  **1 Avdio izhod/priključek za slušalke** — Za priklop para slušalk, napajanega zvočnika ali zvočnega sistema.

 -  **2 Avdio vhod/priključek mikrofona** — Za priklop mikrofona ali vhodnega signala za uporabo z avdio programi.

 -  **3 USB 2.0 priključek** — Za priklop naprav USB, kot so miška, tipkovnica, tiskalnik, zunanji pogon ali predvajalnik MP3.

 -  **4 Omrežni priključek** — Če uporabljate žični omrežni signal, to povezuje vaš računalnik z omrežjem ali širokopasovno napravo.
-

Funkcije levega pogleda

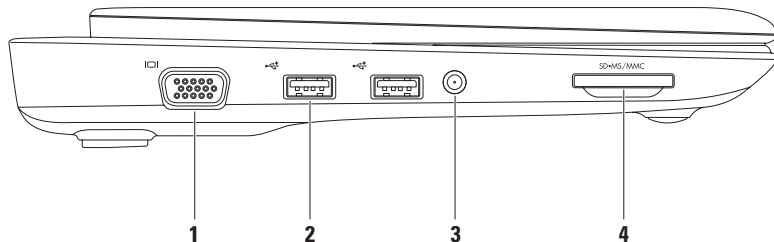

-
- 1  **VGA priključek** — Za priklop na monitor ali projektor.
-
- 2  **USB 2.0 priključki (2)** — Za priklop naprav USB, kot so miška, tipkovnica, tiskalnik, zunanji pogon ali predvajalnik MP3.
-
- 3 **Antena v priključku (na podprtih modelih)** — Priklopi zunanjo anteno, preko MCX priključka za ogled programov z uporabo TV tunerja (opsijsko). Za več informacij o nastavitvi kartice TV tunerja, glejte „Nastavljanje TV tunerja“ na strani 20.
-
- 4  **Bralnik medijskih kartic 3-v-1** — Nudi hiter in prikladen način za ogledovanje in deljenje digitalnih fotografij, glasbe, videa ter dokumentov shranjenih na naslednjih medijskih pomnilniških karticah:
- Pomnilniška kartica Secure Digital (SD)
 - Kartica Secure Digital High Capacity (SDHC)
 - Kartica Multimedia Card (MMC)
 - Kartica Memory Stick
 - Memory Stick PRO
-

Funkcije pogleda od zadaj

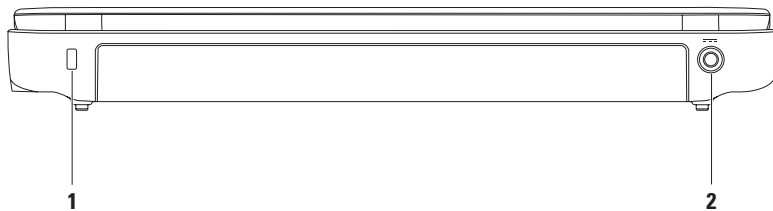

1 Reža za varnostni kabel — Za priklop komercialno dostopnega varnostnega kabla na računalnik.

OPOMBA: Preden kupite varnostni kabel, se prepričajte da deluje z vašo režo za varnostni kabel na vašem računalniku.

2  Priključek napajalnika — Za priklop napajalnika za napajanje računalnika in menjavo akumulatorja.

Funkcije osnove računalnika

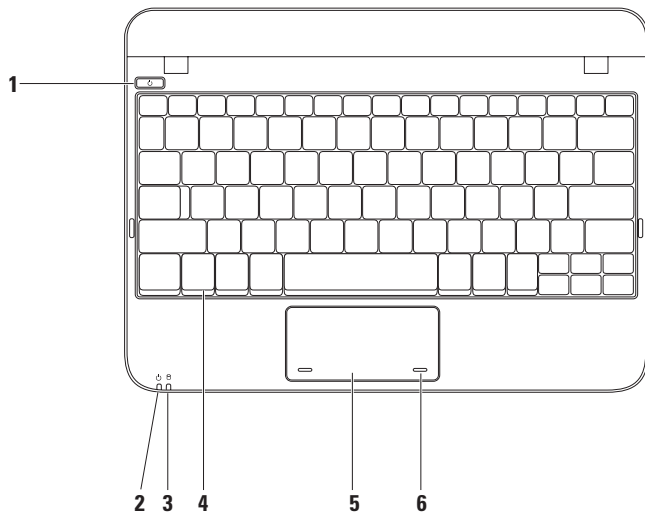

1  **Gumb napajanja** — Ob pritisku vklopi ali izklopi računalnik.

2  **Lučka napajanja/akumulatorja** — Lučka prikazuje naslednja stanja, ko računalnik deluje na napajalnik ali akumulator.

	Stanje lučke indikatorja	Stanja računalnika	Stopnja napoljenosti akumulatorja
napajalnik	Sveti belo	Vklopljen Izklopljen/hibernacija	Polnjenje < 90%
	Utripa belo	Stanje pripravljenosti	Polnjenje
	Lučka ne sveti	Izklopljen/hibernacija	> 90%
Akumulator	Sveti belo	Vklopljen	> 10%
	Utripa belo	Stanje pripravljenosti	> = 10%
	Sveti oranžno	Vklopljen/stanje pripravljenosti	< 10%
	Lučka ne sveti	Izklopljen/hibernacija	ni na voljo

OPOMBA: Akumulator se polni, ko je računalnik priklopljen na napajalnik.

3  **Lučka dejavnosti trdega diska** — Prižge se ko računalnik bere ali zapisuje podatke. Utripajoča lučka nakazuje delovanje trdega diska.

4 Tipkovnica — Za več informacij o tipkovnici, glejte *Dell tehnološka navodila* na voljo na vašem trdem disku ali na naslovu **support.dell.com/manuals**.

5 Sledilna ploščica — Nudi funkcionalnost miške za premikanje kurzorja, vlečenje in premikanje izbranih predmetov, ter levi klik miške z rahlim dotikom podlage. Podpira tudi funkcijo drsnika. Za več informacij, glejte „Kretnje sledilne ploščice“ na strani 31.

6 Gumbi sledilne ploščice (2) — Nudijo funkcije desnega ali levega klika miške.

Kretnje sledilne ploščice

Pomikanje

Omogoča pomikanje po vsebini. Funkcija pomikanja vključuje:

Navadno pomikanje — Omogoča pomikanje gor in dol, ali desno in levo.

pomikanje gor ali dol:

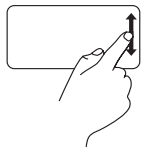

Pomaknite prst gor ali dol v navpičnem območju za pomikanje (skrajna leva stran sledilne ploščice).

Za pomikanje desno ali levo:

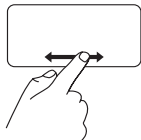

Pomaknite prst desno ali levo v vodoravnem območju za pomikanje (skrajna spodnja stran sledilne ploščice).

Krožno pomikanje — Omogoča pomikanje gor ali dol, in desno ali levo.

pomikanje gor ali dol:



Pomaknite prst v navpičnem območju za pomikanje (skrajna desna stran sledilne ploščice) v krožnem gibanju v smeri urinega za pomikanje gor ter v nasprotni smeri urinega kazalca za pomikanje dol.

Za pomikanje desno ali levo:



Pomaknite prst v vodoravnem območju za pomikanje (skrajna spodnja stran sledilne ploščice) v krožnem gibanju v smeri urinega za pomikanje desno ter v nasprotni smeri urinega kazalca za pomikanje levo.

Funkcije zaslona

Plošča zaslona vsebuje kamero in dva digitalna mikrofona.

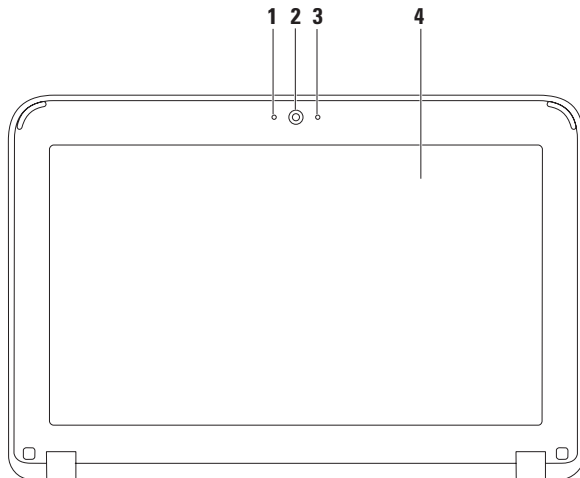



-
- 1 Mikrofon** — Nudi visoko kakovost zvoka za video konference ali snemanje glasu.

 - 2 Kamera** — Vgrajena kamera za zajem videa, konference in klepet.

 - 3 Indikator dejavnosti kamere** — indicira ko je kamera vklopljena in izklopljena.

 - 4 Zaslón** — Vaš zaslon se lahko razlikuje glede na izbire, ki ste jih naredili ob nakupu računalnika. Za več informacij o zaslonih glejte Dell tehnološka navodila, dostopna na vašem trdem disku ali na naslovu **support.dell.com/manuals**.
-

Odstranitev in zamenjava akumulatorja

-  **OPOZORILO:** Preden začnete izvajati katerega izmed postopkov v tem delu, sledite varnostnim navodilom v varnostnih navodilih, priloženih vašemu računalniku.
-  **OPOZORILO:** z uporabo nezdružljive baterije se poveča tveganje požara ali eksplozije. Računalnik je potrebno uporabljati samo z akumulatorjem kupljenim pri družbi Dell. Ne uporabljajte akumulatorjev iz drugih računalnikov.
-  **OPOZORILO:** Pred odstranitvijo akumulatorja, ugasnite računalnik, odstranite zunanje kable (vključno z napajalnikom).

Odstranjevanje akumulatorja:

1. Potisnite zatiče za zaklep akumulatorja na položaj za odklep.
2. Zavrtite in dvignite akumulator iz prostora za akumulator.

Za zamenjavo akumulatorja:

Poravnajte zavihke na akumulatorju z režami v prostoru za akumulator in nežno potisnite akumulator dokler ne sede na mesto.

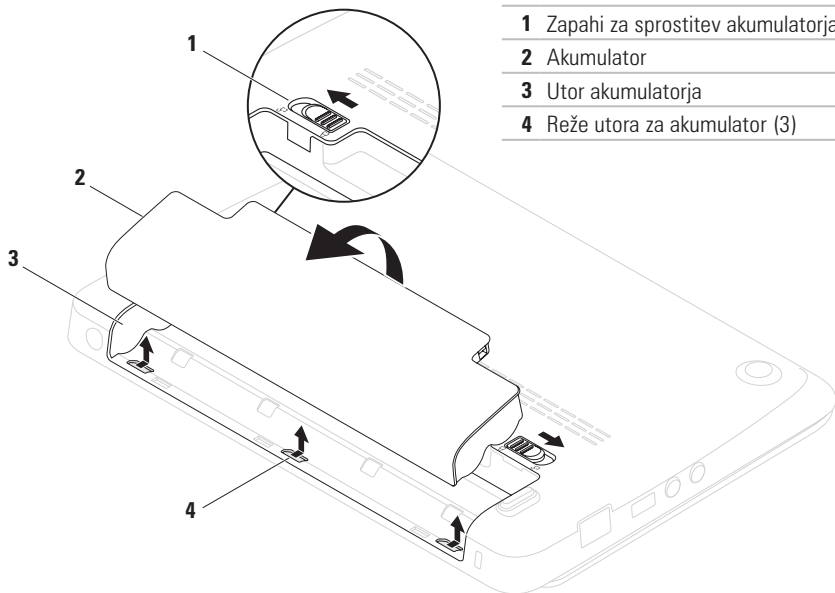

Funkcije programske opreme

 **OPOMBA:** Za več informacij o funkcijah opisanih v tem razdelku glejte *Dell tehnološka navodila* dostopna na vašem trdem disku ali na naslovu **support.dell.com/manuals**.

Ustvarjalnost in komunikacija

Vaš računalnik lahko uporabite za ustvarjanje predstavitev, brošur, kartic, letakov in preglednic. Lahko tudi ogledujete in urejate digitalne fotografije in slike. Preverite vaše naročilo za programsko opremo nameščeno na vašem računalniku.

Po povezovanju na internet, lahko dostopate do spletnih strani, nastavite e-poštni račun, nalagate in prenašate datoteke.

Razvedrilo in večpredstavnost

Vaš računalnik lahko uporabite za gledanje video posnetkov, igranje iger, poslušanje glasbe ter internetnih radijskih postaj.

Prenašate ali kopirate lahko slike in video datoteke iz prenosnih naprav kot so digitalne kamere in mobilni telefoni. Opcijska programska oprema vam omogoča, da organizirate in ustvarjate glasbene in video datoteke, ki se lahko zapišejo na medij, shranijo na prenosne izdelke kot so predvajalniki MP3 in prenosne naprave za razvedrilo, ali predvajajo neposredno na TVju, projektorjih in opremi za domači kino.

Dell Dock

Dell Dock je skupina ikon, ki nudijo enostaven dostop do pogosto uporabljenih programov, datotek in map. Dock lahko uredite po meri z:

- Dodajanjem ali odstranjevanjem ikon
- Spreminjanjem barve in lokacije programa Dock
- Grupiranjem povezanih ikon v kategorijo
- Spreminjanjem obnašanja ikon



Dodaj kategorijo

1. Kliknite na Dock z desno miškino tipko, nato kliknite **Add** → **Category** (Dodaj kategorijo). Prikaže se okno **Add/Edit Category** (Dodaj/uredi kategorijo).
2. Vnesite naziv kategorije v polje **Title** (Naziv).
3. Izberite ikono kategorije iz okvirja **Select an image:** (Izberite sliko).
4. Kliknite **Shrani**.

Dodajte ikono

Povlecite in spustite ikono v Dock ali kategorijo.

Odstranite kategorijo ali ikono

1. Kliknite z desno miškino tipko na kategorijo ali ikono v programu Dock in nato kliknite **Delete shortcut** (Izbriši bližnjico) ali **Delete category** (Izbriši kategorijo).
2. Sledite navodilom na zaslonu.

Prilagodite Dock

1. Z desno miškino tipko kliknite Dock in kliknite **Advanced Setting...** (Napredna nastavitvev...).
2. Izberite zeleno možnost za prilagoditev programa Dock.

Dell DataSafe Online Backup

 **OPOMBA:** Dell DataSafe Online Backup ni dostopen v vseh regijah.

 **OPOMBA:** Širokopasovna povezava je priporočena za hitro nalaganje/prenašanje.

Dell DataSafe Online je storitev samodejnega varnostnega kopiranja in obnovitve, ki vam pomaga zaščititi podatke iz katastrofalnih nesreč, kot so kraja, požar ali naravne nesreče. Do storitve lahko dostopate na vašem računalniku z uporabo računa zaščitenega z geslom.

Za več informacij pojdite na **delldatasafe.com**.

Načrtujete varnostno kopiranje:

1. Dvokliknite ikono Dell DataSafe Online  na pravi vrstici.
2. Sledite navodilom, ki se prikažejo na zaslonu.

Razreševanje težav

Ta razdelek nudi informacije za odpravljanje težav vašega računalnika. Če ne morete rešiti svojih težav z uporabo naslednjih vodnikov, glejte „Uporaba orodij za podporo“ na strani 46 ali „Kontaktiranje družbe Dell“ na strani 71.

Kode piskanja

Vaš računalnik lahko med zagonom oddaja niz piskov, če se pojavijo napake ali težave. Ta niz piskov, imenovan koda piska, opredeli težavo. Če pride do tega, si zapišite kodo in opis težave ter kontaktirajte družbo Dell (glejte „Kontaktiranje družbe Dell“ na strani 71).

 **OPOMBA:** Za zamenjavo delov si oglejte *servisna navodila* na naslovu **support.dell.com/manuals**.

Koda piskanja	Možna težava
Enkrat	Možna okvara sistemske plošče — BIOS ROM checksum napaka
Dvakrat	Ni zaznanega RAM-a OPOMBA: Če ste namestili ali zamenjali pomnilniški modul, zagotovite da je pomnilniški modul pravilno nameščen.
Trikrat	Možna okvara sistemske plošče — Napaka nabora
Štirikrat	Napaka branja/zapisovanja RAM-a
Petkrat	Napaka realnočasovne ure
Šestkrat	Napaka video kartice ali čipa
Sedemkrat	Napaka procesorja
Osemkrat	Napaka zaslona

Omrežne težave

Brezžične povezave

Če se brezžična omrežna povezava izgubi — Brezžični usmerjevalnik je izklopljen ali pa so brezžične storitve bile onemogočene na vašem računalniku.

- Prepričajte se, da je brezžična povezava omogočena (glejte „Omogočanje ali onemogočanje brezžične povezave“ na strani 14).
- Preverite svoj brezžični usmerjevalnik, da zagotovite da je prižgan in povezan na vir podatkov (kabelski modem ali omrežno zvezdišče).
- Ponovno vzpostavite vašo povezavo z brezžičnim usmerjevalnikom (glejte „Nastavljanje brezžične povezave“ na strani 16).
- Motnje lahko ovirajo ali prekinjajo vašo brezžično povezavo. Poskusite premakniti računalnik bližje vašemu brezžičnemu usmerjevalniku.

Žične povezave

Če je omrežna povezava prekinjena — Kabel se je iztaknil ali pa je poškodovan.

- Preverite kabel, da zagotovite da je vklopljen in ni poškodovan.
- Lučka popolnosti povezave na vgrajenem omrežnem priključku vam potrdi da vaša povezava deluje in nudi informacije o stanju:
 - Zelena — Obstaja dobra povezava med omrežjem 10-Mbps in računalnikom.
 - Oranžna — Obstaja dobra povezava med 100-Mbps omrežjem in računalnikom.
 - Brez — Računalnik ne zaznava fizične povezave z omrežjem. Za pomoč, kontaktirajte svojega skrbnika omrežja ali ponudnika internetnih storitev.



OPOMBA: Lučka za popolnost povezave na omrežnem priključku je samo za žične omrežne povezave. Lučka popolnosti povezave ne nudi stanja za brezžične povezave.

Težave z napajanjem

Če je lučka za napajanje ne sveti — Ali je računalnik ugasnjen, je v stanju hibernacije ali ne prejema energije.

- Pritisnite gumb za napajanje. Računalnik nadaljuje z normalnim delovanjem če je izklopljen ali v načinu hibernacije.
- Ponovno priključite napajalni kabel v računalnik in električno vtičnico.
- Če je računalnik priključen na razdelilnik, se prepričajte, da je razdelilnik priključen na električno vtičnico ter da je vklopljen.
- Izognite se protinapetostnim napravam, ojačevalcem in podaljškom, da preverite da se računalnik pravilno prižge.
- Električno vtičnico preverite tako, da nanjo priključite drugo napravo, na primer namizno lučko.

- Preverite povezave kabla napajalnika. Če ima napajalnik lučko, preverite da je če je lučka na napajalniku prižgana.

Če je lučka napajalnika bela in se računalnik ne odziva — Zaslon morda ni priključen ali vklopljen.

- Pritisnite gumb za vklop/izklop, da izklopite računalnik nato ga ponovno vklopite.
- Če težava ostaja, kontaktirajte družbo Dell (glejte „Kontaktiranje družbe Dell“ na strani 71).

Če lučka napajanja utripa belo — Računalnik je v stanju pripravljenosti ali se zaslon ne odziva.

- Pritisnite tipko na tipkovnici, premaknite kazalec s sledilno ploščico ali miško, ali pritisnite tipko za vklop za nadaljevanje z normalnim delovanjem.
- Če se zaslon ne odziva, pritisnite in držite gumb za vklop/izklop računalnika dokler se ta popolnoma ne izklopi ter ga ponovno prižgite.
- Če težava ostaja, kontaktirajte družbo Dell (glejte „Kontaktiranje družbe Dell“ na strani 71).

Če naletite na motnje, ki motijo sprejem vašega računalnika — Nezaželen signal ustvarja motnje s prekinjanjem ali oviranjem drugih signalov. Nekateri možni vzroki za motnje so:

- Podaljški napajalnika, tipkovnice in miške.
- V razdelilnik je priključeno preveč naprav.
- Več razdelilnikov priključenih na isto električno vtičnico.

Težave s pomnilnikom

Če prejmete sporočilo nezadosten spomin —

- Shranite in zaprite vse odprte datoteke in programe, ki jih ne uporabljate da vidite če to reši težave.
- Glejte dokumentacijo programske opreme glede minimalnih zahtev pomnilnika.
- Ponovno namestite pomnilniške module v priključek (za navodila glejte *Navodila za servisiranje* na naslovu **support.dell.com/manuals**).
- Če težava ostaja, kontaktirajte družbo Dell (glejte „Kontaktiranje družbe Dell“ na strani 71).

Če imate druge težave s pomnilnikom —

- Zaženite diagnostiko Dell Diagnostics (glejte „Diagnostika Dell“ na strani 50).
- Če težava ostaja, kontaktirajte družbo Dell (glejte „Kontaktiranje družbe Dell“ na strani 71).

Zaklepanja in težave programske opreme

Če se vaš računalnik ne zažene — Prepričajte se, da je napajalnik čvrsto priklopljen na računalnik in električno vtičnico.

Če se program preneha odzivati — Končajte program:

1. Hkrati pritisnite <Ctrl> <Shift> <Esc>.
2. Kliknite **Applications** (aplikacije).
3. Kliknite program, ki se ne odziva.
4. Kliknite **End Task** (končaj opravilo).

Če se program nenehno sesuva — Preverite dokumentacijo programske opreme. Če je potrebno, odstranite in nato ponovno namestite program.

 **OPOMBA:** Programska oprema ponavadi vključuje namestitvena navodila v svoji dokumentaciji ali na mediju (CD ali DVD).

 **OPOMBA:** Vaš računalnik nima vgrajenega optičnega pogona. Za postopke, ki vključujejo uporabo medijev, uporabite zunanji optični pogon ali katerokoli zunanjo pomnilniško napravo.

Če se računalnik preneha odzivati ali se pojavi moder zaslon —

 **POZOR:** Če ne izvedete zaustavitve operacijskega sistema lahko izgubite podatke.

Če en morete dobiti odziva s pritiskom na tipko na tipkovnici ali premikanjem miške, pritisnite in držite gumb za vklop/izklop dokler se računalnik ne izklopi ter ga ponovno zaženite.

Če je program zasnovan za prejšnjo različico operacijskega sistema Microsoft® Windows® —

Zaženite **Program Compatibility Wizard**. The **Program Compatibility Wizard** nastavi program tako, da ta deluje v okolju podobnem prejšnji različici okolja operacijskega sistema Microsoft Windows.

Razreševanje težav

Windows® XP

1. Kliknite **Start** → **Help and Support** (Pomoč in podpora) → **Fixing a Problem** (Odpravljanje težave) → **Application and Software Problems** (Težave aplikacij in programske opreme).
2. Pod **Fix a Problem** (Odpravi težavo), kliknite **Getting older programs to run on Windows XP** (Izvajanje starejšega programa na Windows XP).
3. Preberite navodila in nato kliknite **Program Compatibility Wizard**.
4. Sledite navodilom na zaslonu.

Windows® 7

1. Kliknite **Start**  → **Control Panel** (Nadzorna plošča) → **Programs** (Programi) → **Run programs made for previous versions of Windows** (Uporabite starejši program s to različico Windowsov).
2. Na začetnem zaslonu kliknite **Next** (Naprej).
3. Sledite navodilom na zaslonu.

Če imate druge težave s programsko opremo —

- Nemudoma naredite varnostno kopijo datotek.
- Uporabite antivirusni program za pregled trdega diska ali CD medijev.
- Shranite in zaprite vse odprte datoteke ali programe ter zaustavite računalnik preko menija **Start** .

- Preverite dokumentacijo programske opreme ali kontaktirajte proizvajalca programske opreme za informacije o odpravljanju težav:
 - Prepričajte se da je program združljiv z operacijskim sistemom na vašem računalniku.
 - Prepričajte se da vaš računalnik ustreza minimalnim strojnim zahtevam za izvajanje te programske opreme. Glejte dokumentacijo programske opreme za informacije.
 - Prepričajte se da je program pravilno nameščen in konfiguriran.
 - Preverite da gonilniki naprave niso v sporu s programom.
 - Če je potrebno, odstranite in nato ponovno namestite program.
 - Zapišite vse napake ki se prikažejo, za lažjo pomoč pri kontaktiranju družbe Dell.

Uporabo orodij za podporo

Dell Support Center

Dell Support Center je aplikacija enostavna za uporabo, ki nudi informacije o vašem računalniku, storitvah po meri ter virih za podporo.

Za zagon aplikacije, kliknite  ikono v opravilni vrstici.

Domača stran **Dell Support Center** prikazuje številko modela vašega računalnika, servisno oznako, hitro servisno kodo ter kontaktne informacije za servis.

Domača stran nudi povezave za dostop do:

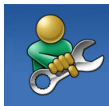

Samostojne pomoči (odpravljanje težav, varnost, zmogljivost sistema, omrežje/internet, varnostne kopije/obnovitev sistema ter operacijski sistem Windows)



Opozorila (tehnična podpora vas opozori na pomembne stvari glede vašega računalnika)



Pomoč s strani družbe Dell

(Tehnična podpora z DellConnect™, storitve za stranke, usposabljanje in vadnice, pomoč kako s Solution Station™ in spletno skeniranje s PC CheckUp)



O vašem sistemu (sistemska dokumentacija, informacije o garanciji, sistemske informacije, posodobitve in pripomočki)

Za več informacij o **Dell Support Center** in dostopnih orodjih za podporo kliknite zavihek **Services** (Storitve) na spletnem naslovu support.dell.com.

Moji prenosi Dell (My Dell Downloads)

 **OPOMBA:** My Dell Downloads morda ni na voljo v vseh regijah.

Nekatera programska oprema, ki je predhodno nameščena na vaš nov računalnik ne vsebuje CD ali DVD medija z varnostno kopijo. Programska oprema je na voljo pod My Dell Downloads. S te spletne strani lahko prenesete programsko opremo ali ustvarite lasten medij z varnostno kopijo.

Za registracijo in uporabo My Dell Downloads:

1. Pojdite na **downloadstore.dell.com/media**.
2. Sledite navodilom na zaslonu za registracijo in prenos programske opreme.
3. Ponovno namestite ali ustvarite medij z varnostno kopijo programske opreme za uporabo v prihodnje.

Sistemska sporočila

Če ima vaš računalnik težavo ali napako, lahko prikaže sistemsko sporočilo, ki vam lahko pomaga identificirati vzrok in dejanja potrebna za odpravo te težave.

 **OPOMBA:** Če prejeto sporočilo ni navedeno med naslednjimi primeri, glejte dokumentacijo za operacijski sistem ali program, ki ste ga izvajali ko se je sporočilo prikazalo. Drugače si lahko ogledate *Dell tehnološka navodila* dostopna na vašem trdem disku ali na naslovu **support.dell.com/manuals** ali kontaktirajte družbo Dell (glejte „Kontaktiranje družbe Dell“ na strani 71).

Alert! Previous attempts at booting this system have failed at checkpoint [nnnn]. For help in resolving this problem, please note this checkpoint and contact Dell Technical Support (Opozorilo! Prejšnji poskusi pri zagonu tega sistema so bili neuspešni pri kontrolni točki [nnnn]. Za pomoč pri odpravljanju te težave prosim zapišite to kontrolno točko in kontaktirajte tehnično podporo družbe Dell) —

Računalnik ni uspel končati zagonsko rutino trikrat zaporedoma zaradi iste napake. Kontaktiranje družbe Dell (glejte „Kontaktiranje družbe Dell“ na stranipage 71).

CMOS checksum error (CMOS checksum napaka) — Možnost okvare systemske plošče ali pa je RTC baterija prazna. Zamenjava akumulatorja (glejte *Navodila za servisiranje* na naslovu support.dell.com/manuals) ali kontaktirajte družbo Dell (glejte „Kontaktiranje družbe Dell“ na strani 71).

Hard-disk drive failure (Napaka trdega diska) — Možna okvara trdega diska med POST. Kontaktiranje družbe Dell (glejte „Kontaktiranje družbe Dell“ na stranipage 71).

Hard-disk drive read failure (Napaka branja s trdega diska) — Možna okvara trdega diska med HDD zagonskim preizkusom. Kontaktiranje družbe Dell (glejte „Kontaktiranje družbe Dell“ na stranipage 71).

Keyboard failure (Okvara tipkovnice) — Okvara tipkovnice ali kabla. Zamenjajte tipkovnico, (glejte *Navodila za servisiranje* na naslovu support.dell.com/manuals).

No boot device available (Ni dostopne zagonske naprave) — Ni zagonske particije na trdem disku, kabel trdega diska se je iztaknil ali zagonska naprava ne obstaja.

- Če je zagonska naprava trdi disk, se prepričajte, da so kabli povezani in je naprava pravilno nameščena ter označena kot zagonska naprava.
- Vstopite v namestitev sistema ter se prepričajte da so podatki o zagonski sekvenci pravilni (glejte *Dell tehnološka navodila* na vašem trdem disku ali na spletnem mestu Dell Support na naslovu support.dell.com/manuals).

No timer tick interrupt (Ni prekinitve časovnika) — Čip na sistemski plošči je morda okvarjen ali pa je okvarjena sistemska plošča. Kontaktiranje družbe Dell (glejte „Kontaktiranje družbe Dell“ na stranipage 71).

Odpravljalec težav s strojno opremo

Če naprava ni zaznana med namestitvijo operacijskega sistema ali je zaznana vendar nepravilno konfigurirana, lahko uporabite **Odpravljalec težav s strojno opremo** (Hardware Troubleshooter) za odpravo nezdružljivosti.

Za zagon odpravljalca težav s strojno opremo:

1. Kliknite **Start** → **Help and Support** (Pomoč in podpora).
2. Vpišite `hardware troubleshooter` v polje za iskanje ter pritisnite <Enter> za začetek iskanja.
3. Med rezultati iskanja, izberite tisto možnost, ki najbolje opisuje težavo in sledite preostalim korakom za odpravljanje težave.

Diagnostika Dell

Če naletite na težavo pri računalniku, izvedite preverjanje iz poglavja „Težave z zaklepi in programsko opremo“ na strani 43 in zaženite diagnostiko Dell Diagnostics, šele nato pa vzpostavite stik s tehnično pomočjo podjetja Dell.

 **OPOMBA:** Dell Diagnostics deluje samo na računalnikih Dell.

 **OPOMBA:** Medij *Gonilniki in pripomočki* morda ni bil priložen vašemu računalniku.

Prepričajte se, da se naprava, ki jo želite preizkusiti, prikaže v programu za nastavitev sistema in je dejavna. Pritisnite <F2> med POST (Power On Self Test) za vstop v orodje za nastavitev sistema (BIOS).

Zaženite diagnostiko Dell Diagnostics iz vašega trdega diska ali medija *Gonilniki in pripomočki*.

Zagon diagnostike Dell Diagnostics iz trdega diska

Zagon diagnostike Dell Diagnostics iz trdega diska

 **OPOMBA:** Če vaš računalnik ne prikaže slike na zaslonu, kontaktirajte družbo Dell (glejte „Kontaktiranje družbe Dell“ na strani 71).

1. Prepričajte se, da je računalnik priklopljen na električno vtičnico, ki pravilno deluje.
2. Vklonite (ali ponovno zaženite) računalnik.
3. Ko se prikaže logotip DELL™, nemudoma pritisnite <F12>. Iz zagnanskega menija izberite **Diagnostics** ter pritisnite <Enter>. To lahko zažene predzagnosko ocenitev sistema (PSA).

 **OPOMBA:** Če čakate predolgo in se prikaže logotip operacijskega sistema, počakajte da se prikaže namizje sistema Microsoft® Windows®, nato izklopite računalnik in poskusite ponovno.

 **OPOMBA:** Če se prikaže sporočilo, da ni bilo mogoče najti razdelka z diagnostičnimi pripomočki, zaženite diagnostiko Dell Diagnostics z medija *Gonilniki in pripomočki*.

Če se zažene PSA:

- a. PSA bo začel izvajati preizkuse.
- b. Če se PSA uspešno zaključi, se prikaže naslednje sporočilo: `No problems have been found with this system so far. Do you want to run the remaining memory tests? This will take about 30 minutes or more. Do you want to continue? (Recommended) .` (Ne najdem nobenih težav s sistemom. Želite zagnati preostale preizkuse pomnilnika? To bo trajalo približno 30 minut ali več. Do you want to continue? (Priporočeno)).

- c. Če ste izkusili težave s pomnilnikom pritisnite <y>, drugače pritisnite <n>.
- d. Prikaže se naslednje sporočilo `Booting Dell Diagnostic Utility Partition. Press any key to continue.`
- e. Za nadaljevanje pritisnite poljubno tipko. Prikaže se okno **Choose An Option** (Izberite možnost).

Če se PSA ne zažene:



Pritisnite katerokoli tipko za zagon diagnostike Dell Diagnostics iz particije z diagnostičnim pripomočkom na trdem disku in pojdite na okno **Choose An Option** (Izberite možnost).

4. Izberite preizkus, ki ga želite izvesti.
5. Če naletite na težavo med preizkusom se na vašem zaslonu pojavi koda napake z opisom. Zapišite si kodo napake in opis težave ter kontaktirajte družbo Dell (glejte „Kontaktiranje družbe Dell“ na strani 71).

Uporabo orodij za podpora

-  **OPOMBA:** Servisna oznaka za vaš računalnik je prikazana na vrhu vsakega zaslona preizkusa. Servisna oznaka vam pomaga identificirati vaš računalnik, ko kontaktirate družbo Dell.
6. Ko so preizkusi opravljeni, zaprite zaslon preizkusa za vrnitev na okno **Choose An Option** (Izberite možnost).
7. Za izhod iz diagnostike Dell Diagnostics in ponovni zagon računalnika, kliknite **Exit** (Izhod).

Zagon Dell Diagnostics iz medija gonilniki in pripomočki

-  **OPOMBA:** Vaš računalnik nima vgrajenega optičnega pogona. Za postopke, ki vključujejo uporabo medijev, uporabite zunanji optični pogon ali katerokoli zunanjo pomnilniško napravo.
-  **OPOMBA:** Medij *Gonilniki in pripomočki* morda ni bil priložen vašemu računalniku.

1. Vstavite medij *Gonilniki in pripomočki*.
2. Izklopite računalnik in ga ponovno vklopite. Ko se prikaže logotip DELL™, nemudoma pritisnite <F12>.

 **OPOMBA:** If you wait too long and the operating system logo appears, continue to wait until you see the Microsoft® Windows® desktop; then, shut down your computer and try again.

 **OPOMBA:** Naslednji koraki le za enkrat spremenijo zaporedje zagona. Ob naslednjem zagonu se računalnik zažene glede na naprave določene v programu za nastavitve sistema.

3. Ko se prikaže seznam zagonskih naprav, izberite **CD/DVD/CD-RW** in pritisnite <Enter> .
4. Izberite možnost **Boot from CD-ROM** iz menija, ki se prikaže, in pritisnite <Enter> .
5. Type 1 to start the CD menu and press <Enter> za nadaljevanje.
6. Izberite preizkuse, ki jih želite zagnati.

7. Če naletite na težavo med preizkusom se na vašem zaslonu pojavi koda napake z opisom. Zapišite si kodo napake in opis težave ter kontaktirajte družbo Dell (glejte „Kontaktiranje družbe Dell“ na strani 71).

 **OPOMBA:** Servisna oznaka za vaš računalnik je prikazana na vrhu vsakega zaslona preizkusa. Servisna oznaka vam pomaga identificirati vaš računalnik, ko kontaktirate družbo Dell.

8. Ko so preizkusi opravljeni, zaprite zaslon preizkusa za vrnitev na okno **Choose An Option** (Izberite možnost).

9. Za izhod iz diagnostike Dell Diagnostics in ponovni zagon računalnika, kliknite **Exit** (Izhod).

10. Odstranite medij *Gonilniki in pripomočki*.

Obnovitev vašega operacijskega sistema

Operacijski sistem na vašem računalniku lahko obnovite z uporabo ene od naslednjih možnosti:

△ POZOR: Uporaba obnovitve tovarniške slike Dell ali medija *operacijskega sistema* trajno izbriše vse podatkovne datoteke na vašem računalniku. Če je možno, naredite varnostne kopije podatkov preden uporabite te možnosti.

Možnost	Uporaba
Obnovitev sistema	kot prva rešitev
Lokalna varnostna kopija Dell DataSafe	ko obnovitev sistema ne reši vaše težave
Medij za obnovitev sistema	ko napaka operacijskega sistema preprečuje uporabo obnovitve sistema in lokalne varnostne kopije DataSafe pri namestitvi tovarniške slike na novo nameščen trdi disk
Dell obnovitev tovarniške slike (Factory Image Restore)	za obnovitev vašega računalnika v stanje delovanja, kot je bilo ob nakupu računalnika
Medij <i>operacijskega sistema</i>	za ponovno namestitev samo operacijskega sistema na vaš računalnik

✍ OPOMBA: Medij *operacijskega sistema* morda ni priložen vašemu računalniku.

Obnovitev sistema (System Restore)

Operacijski sistemi Windows nudijo možnost obnovitve sistema, ki omogoča povrnitev računalnika v prejšnje stanje delovanja (brez vpliva na podatke) če so spremembe strojne opreme, programske opreme ali druge systemske nastavitve pustile računalnik v nezaželenem stanju delovanja. Vse spremembe, ki jih naredi obnovitev sistema so popolnoma razveljavljive.

 **POZOR:** Naredite redne varnostne kopije podatkovnih datotek. Obnovitev sistema ne nadzoruje in ne obnavlja podatkovnih datotek.

 **OPOMBA:** Postopki v tem dokumentu so bili napisani za privzeti pogled sistema Windows, torej se lahko ne nanašajo če ste na vašem računalniku Dell™ nastavili pogled Windows Classic.



Zagon obnovitve sistema

Za obnovitev vašega računalnika:

Windows XP

1. Kliknite **Start** → **All Programs** (Vsi programi) → **Acessories** (Pripomočki) → **System Tools** (Sistemska orodja) → **System Restore** (Obnovitev sistema).
2. Na začetnem zaslonu kliknite **Next** (Naprej).
3. Sledite navodilom na zaslonu

Windows 7

1. Kliknite **Start** .
 2. V iskalno polje vpišite **System Restore** (obnovitev sistema) in pritisnite <Enter>.
-  **OPOMBA:** Prikaže se lahko okno **Upravljanje uporabniškega sistema**. Če ste skrbnik računalnika, kliknite **Nadaljuj**; drugače se za nadaljevanje zelenega opravila obrnite na oskrbnika.
3. Kliknite **Naprej** in sledite navodilom na zaslonu.

Obnovitev vašega operacijskega sistema

Če Obnovitev sistema ni razrešila težave, lahko razveljavite zadnjo obnovitev sistema.

Razveljavitev zadnje obnove sistema

 **OPOMBA:** Preden razveljavite zadnjo obnovitev sistema, shranite in zaprite vse odprte datoteke in odidite iz vseh odprtih programov. Ne spreminjajte, odpirajte ali brišite datotek ali programov, dokler obnovitev sistema ni zaključena.

Windows XP

1. Kliknite **Start** → **All Programs** (Vsi programi) → **Accessories** (Pripomočki) → **System Tools** (Sistemska orodja) → **System Restore** (Obnovitev sistema).
2. Na začetnem zaslonu kliknite **Undo my last** (Razveljavi mojo zadnjo obnovitev) in nato kliknite **Next** (Naprej).
3. Sledite navodilom na zaslonu.

Windows 7

1. Kliknite **Start**.
2. V iskalno polje vpišite `System Restore` (obnovitev sistema) in pritisnite <Enter> .
3. Kliknite **Razveljavi zadnjo obnovitev** in kliknite **Naprej**.

Dell DataSafe Local Backup

- △ **POZOR:** Uporaba lokalne varnostne kopije Dell DataSafe trajno odstrani vse programe ali gonilnike nameščene po prejemu računalnika. Pripravite medije z varnostnimi kopijami aplikacij, ki jih želite namestiti na računalnik preden uporabite lokalno varnostno kopijo Dell DataSafe. Uporabite lokalno varnostno kopijo Dell DataSafe samo, če obnovitev sistema (System Restore) ni rešila težav operacijskega sistema.
- △ **POZOR:** Čeprav je lokalna varnostna kopija Dell DataSafe zasnovana tako, da ohrani podatkovne datoteke na vašem računalniku je priporočeno, da ustvarite varnostno kopijo podatkovnih datotek preden uporabite lokalno varnostno kopijo Dell DataSafe.

✎ **OPOMBA:** Lokalna varnostna kopija Dell DataSafe Local Backup morda ni na voljo v vseh regijah.

✎ **OPOMBA:** Če lokalna varnostna kopija Dell DataSafe ni na voljo na vašem računalniku, uporabite obnovitev tovarniške slike Dell (glejte „Obnovitev tovarniške slike Dell“ na strani 60) za obnovitev vašega operacijskega sistema.

Lokalna varnostna kopija Dell DataSafe Local Backup lahko uporabite za obnovitev vašega trdega diska na stanje delovanja, kot je bilo ko ste kupili računalnik, brez izbrisa podatkovnih datotek iz vašega računalnika.

Lokalna varnostna kopija Dell DataSafe vam omogoča, da:

- Varnostno kopirate in obnavljate računalnik na prejšnje stanje delovanja
- Ustvarite medij za obnovitev sistema

Osnove Dell DataSafe Local Backup

Za obnovitev tovarniške slike, brez izbrisa podatkovnih datotek:

1. Izključite računalnik.
 2. Izklopite vse naprave (USB pogon, tiskalnik, itd.) priključene na računalnik in odstranite vso na novo dodatno vgrajeno strojno opremo.
-  **OPOMBA:** Ne izklaplajte miške ali napajalnika.
3. Vključite računalnik.
 4. Ko se pojavi logotip DELL™ nekajkrat pritisnite <F8> za dostop do okna **Advanced Boot Options** (napredne možnosti zagona).

 **OPOMBA:** Če čakate predolgo in se prikaže logotip operacijskega sistema, počakajte še malo dlje, dokler se ne prikaže namizje programa Microsoft® Windows®, nato pa zaustavite računalnik in poskusite znova.

5. Izberite **Repair Your Computer**.

6. Izberite **Dell DataSafe Restore and Emergency Backup** iz menija **System Recovery Options** in sledite navodilom na zaslonu.

 **OPOMBA:** Postopek obnovitve lahko traja uro ali dlje, odvisno od velikosti podatkov, ki bodo obnovljeni.

 **OPOMBA:** Za več informacij glejte članek 353560 baze znanja na naslovu support.dell.com.

Nadgradnja na Dell DataSafe Local Backup Professional

 **OPOMBA:** Dell DataSafe Local Backup Professional je morda nameščen na vašem računalniku, če ste ga naročili ob nakupu.

Dell DataSafe Local Backup Professional nudi dodatne funkcije, ki vam omogočajo, da:

- Ustvarjate varnostne kopije in obnavljate vaš računalnik glede na vrste datotek
- Varnostno kopirajte datoteke na lokalno pomnilniško napravo
- Načrtujte samodejna varnostna kopiranja

Za nadgradnjo na Dell DataSafe Local Backup Professional:

1. Dvokliknite  ikono Dell DataSafe Local Backup na pravi vrstici.
2. Kliknite **UPGRADE NOW!** (NADGRADI ZDAJ).
3. Za uspešno nadgradnjo sledite navodilom na zaslonu

Medij za obnovitev sistema

 **POZOR:** Čeprav je medij za obnovitev sistema zasnovan tako, da ohrani podatkovne datoteke na vašem računalniku je priporočeno, da ustvarite varnostno kopijo podatkovnih datotek preden uporabite medij za obnovitev sistema.

 **OPOMBA:** Vaš računalnik nima vgrajenega optičnega pogona. Za postopke, ki vključujejo uporabo medijev, uporabite zunanji optični pogon ali katerokoli zunanjo pomnilniško napravo.

Uporabite lahko medij za obnovitev sistema ustvarjen z Dell DataSafe Local Backup, za vrnitev trdega diska na stanje delovanja, kot je bilo ob nakupu računalnika, brez izbrisa podatkovnih datotek z računalnika.

Obnovitev vašega operacijskega sistema

Uporabite medij za obnovitev sistema v primeru:

- Napake operacijskega sistema, ki preprečuje uporabo obnovitvenih možnosti, ki so nameščene na vašem računalniku.
- Okvare trdega diska, ki preprečuje obnovitev podatkov.

Za obnovitev tovarniške slike vašega računalnika z uporabo medija za obnovitev sistema:

1. Vstavite medij za obnovitev sistema ali USB ključ in ponovno zaženite računalnik.

2. Ko se prikaže logotip DELL™, nemudoma pritisnite <F12>.

 **OPOMBA:** Če čakate predolgo in se prikaže logotip operacijskega sistema, počakajte še malo dlje, dokler se ne prikaže namizje programa Microsoft® Windows®, nato pa zaustavite računalnik in poskusite znova.

3. Izberite primerno zagonsko napravo iz seznama in pritisnite <Enter>.

4. Za uspešen obnovitveni postopek sledite navodilom na zaslonu.

Obnovitev Dell tovarniške slike

 **POZOR:** Uporaba Dell obnovitev tovarniške slike (Factory Image Restore) trajno izbriše vse podatke na trdem disku in odstrani vse programe ali gonilnike, ki ste jih namestili na računalnik za tem ko ste prejeli računalnik. Če je možno, naredite varnostne kopije podatkov preden uporabite to možnost. Uporabite Dell obnovitev tovarniške slike (Factory Image Restore) samo če obnovitev sistema (System Restore) ni rešila težav operacijskega sistema.

 **OPOMBA:** Dell obnovitev tovarniške slike morda ni na voljo v določenih državah ali na določenih računalnikih.

Uporabite Dell obnovitev tovarniške slike kot zadnjo metodo za obnovitev vašega operacijskega sistema. Ta možnost obnovi vaš trdi disk v stanje delovanje, kot je bilo ob nakupu računalnika. Vsi programi ali datoteke, ki ste jih dodali po tem ko ste dobili računalnik—vključno s podatki—se trajno izbrišejo iz trdega diska. Podatki vključujejo dokumente, preglednice, e-poštna sporočila, digitalne fotografije, glasbene datotek in tako naprej. Če je možno, naredite varnostno kopijo vseh podatkov preden uporabite obnovitev Dell tovarniške slike.

Izvedba obnovitve Dell tovarniške slike

1. Vključite računalnik.
2. Ko se pojavi logotip DELL™ nekajkrat pritisnite <F8> za dostop do okna **Advanced Boot Options** (napredne možnosti zagona).

 **OPOMBA:** Če čakate predolgo in se prikaže logotip operacijskega sistema, počakajte še malo dlje, dokler se ne prikaže namizje programa Microsoft® Windows®, nato pa zaustavite računalnik in poskusite znova.

3. Izberite **Repair Your Computer**.

Pojavi se okno **System Recovery Options**.

4. Izberite postavitev tipkovnice in kliknite **Next** (Naprej).

Obnovitev vašega operacijskega sistema

5. Za dostop do obnovitvenih možnosti se prijavite kot lokalni uporabnik. Za dostop do ukazne vrstice vpišite `administrator` v polju **User name** (uporabniško ime), nato kliknite **V redu**.
6. Kliknite **Dell obnovitev tovarniške slike**. Prikaže se pozdravno okno **Dell Factory Image Restore**.
 -  **OPOMBA:** Odvisno od vaše konfiguracije, boste morda morali izbrati **Dell Factory Tools**, nato **Dell Factory Image Restore**.
7. Kliknite **Naprej**. Prikaže se zaslon **Confirm Data Deletion** (potrdi izbris podatkov).
 -  **OPOMBA:** Če ne želite nadaljevati z obnovitvijo tovarniške slike kliknite **Cancel** (prekliči).
8. Izberite izbirno polje, da potrdite da želite nadaljevati s ponovnim zapisom trdega diska in obnovitvijo programske opreme sistema na tovarniške pogoje, nato kliknite **Next** (naprej). Postopek obnovitve se začne in lahko traja pet ali več minut. Ko so operacijski sistem in tovarniško nameščene aplikacije obnovljene na tovarniške pogoje se pojavi sporočilo.
9. Kliknite **Finish** (dokončaj) za ponovni zagon računalnika.

Iskanje pomoči

Če imate težave z vašim računalnikom, lahko opravite naslednje korake za diagnozo in odpravljanje težav:

1. Glejte „Odpravljanje težav“ na strani 39 za informacije in postopke, ki se nanašajo na težave ki jih ima vaš računalnik.
2. Glejte *Dell tehnološka navodila* dostopna na vašem trdem disku ali na naslovu **support.dell.com/manuals** za več informacij o odpravljanju težav.
3. Glejte „Diagnostika Dell“ na strani 50 za postopke kako zagnati diagnostiko Dell.
4. Izpolnite „Diagnostični kontrolni list“ na strani 70.
5. Uporabite obsežen programski nabor spletnih storitev družbe Dell na voljo na spletnem mestu Dell Support (**support.dell.com**) za pomoč z namestitvijo in postopki odpravljanja težav. Glejte „Spletne storitve“ na strani 65 za bolj obsežen seznam storitev spletnega mesta Dell Support.
6. Če prejšnji koraki niso rešili težave, glejte „Kontaktiranje družbe Dell“ na strani 69.



OPOMBA: Pokličite podporo družbe Dell z enega telefona, ki je blizu računalnika tako, da vam osebje za podporo lahko pomaga z vsemi potrebnimi postopki.



OPOMBA: Sistem družbe Dell Express Service Code ni na voljo v vseh državah.

Iskanje pomoči

Ko vas za to vpraša avtomatiziran telefonski sistem družbe Dell, vnesite vašo številko Express Service Code za preusmeritev klica neposredno k primernemu osebju za podporo. Če nimate številke Express Service Code, odprite mapo **Dell Accessories** (Pripomočki Dell), dvokliknite ikono **Express Service Code**, ter sledite navodilom.

 **OPOMBA:** Nekatere od naslednjih storitev niso vedno na voljo na vseh lokacijah zunaj kontinentalnih Združenih držav. Za informacije o dostopnosti pokličite vašega lokalnega predstavnika družbe Dell.

Tehnična podpora in storitve za stranke

Storitev podpore družbe Dell vam je na za vsa vprašanja glede strojne opreme Dell. Naše osebje za podporo uporablja računalniško diagnostiko za nudenje hitrih, natančnih odgovorov.

Za kontaktiranje storitev podpore družbe Dell si oglejte „Preden pokličete“ na strani 69 in nato glejte kontaktne informacije za vašo regijo, ali pa pojdite na spletni naslov **support.dell.com**.

DellConnect

DellConnect™ je preprosto spletno dostopno orodje, ki omogoča Dell servisu in podpori, da dostopajo do vašega računalnika preko širokopasovne povezave, diagnosticirajo vašo težavo te jo pod vašim nadzorom odpravijo. Za več informacij pojdite na naslov

www.dell.com/dellconnect.

Spletne storitve

Na naslednjih spletnih straneh se lahko naučite od izdelkih in storitvah Dell:

- **www.dell.com**
- **www.dell.com/ap** (samo Azijske/pacifiške države)
- **www.dell.com/jp** (samo Japonska)
- **www.euro.dell.com** (samo Evropa)
- **www.dell.com/la** (Latinska Amerika in Karibske države)
- **www.dell.ca** (samo Kanada)

Do podpore družbe Dell lahko dostopate preko naslednjih spletnih mest in e-poštnih naslovov:

spletne strani za podporo Dell Support

- **support.dell.com**
- **support.jp.dell.com** (samo Japonska)
- **support.euro.dell.com** (samo Evropa)

Dell Support e-poštni naslovi

- **mobile_support@us.dell.com**
- **support@us.dell.com**
- **la-techsupport@dell.com** (samo države Latinske amerike in Karibskih držav)
- **apsupport@dell.com** (samo Azijske/pacifiške države)

E-poštni naslovi trženja in prodaje družbe Dell

- **apmarketing@dell.com** (samo Azijske/pacifiške države)
- **sales_canada@dell.com** (samo Kanada)

Anonimni protokol za prenos datotek (FTP)

- **ftp.dell.com**

Prijavite se kot uporabnik: `anonymous` (anonimno), in uporabite svoj e-poštni naslov kot geslo.

Avtomatizirana storitev za stanje naročil

Za preverjanja stanja vseh izdelkov Dell, ki ste jih naročili, lahko greste na spletno mesto **support.dell.com**, ali pa lahko pokličete avtomatizirano storitev stanja naročila. Posnetek vas vpraša po podatkih potrebnih lociranje in poročilo o vašem naročilu.

Če imate težave z vašim naročilo, kot so manjkajoči deli, obrabljeni deli, napačni deli ali nepravilnosti na računu, kontaktirajte družbo Dell za pomoč strankam. Ob klicu imejte pripravljen svoj račun ali izpisek pošiljke.

Za telefonsko številko za vašo regijo, glejte „Kontaktiranje družbe Dell“ na strani 71.

Informacije o izdelku

Če potrebujete informacije o dodatnih izdelkih, ki so na voljo pri družbi Dell ali bi radi naredili naročilo, obiščite spletno stran Dell na naslovu **www.dell.com**. Za telefonsko številko v vaši regiji ali za prodajnega strokovnjaka, glejte „Kontaktiranje družbe Dell“ na strani 71.

Vračanje predmetov za popravilo pod garancijo ali za kredit



Pripravite vse predmete, ki jih vračate, ali za popravilo ali kredit, na sledeč način:

 **OPOMBA:** Preden nam pošljete izdelek, varnostno kopirajte podatke na trdih diskih in drugih napravah za shranjevanje v izdelku. Odstranite vse zaupne, lastniške ali osebne podatke ter izmenljive nosilce podatkov, kot so CD-ji in pomnilniške kartice. Družba Dell ni odgovorna za kakršne koli zaupne, lastniške ali osebne informacije; izgubljene ali pokvarjene podatke; ali poškodovane ali izgubljene medije, ki so bili priloženi računalniku.

1. Pokličite družbo Dell za vrnitveni material Avtorizacijsko številko, in jo napišite čitljivo in vidno na zunanjo stran škatle.

Za telefonsko številko za vašo regijo, glejte „Kontaktiranje družbe Dell“ na strani 71.

Iskanje pomoči

2. Vključite kopijo računa in pismo z opisom razloga vrnitve.
3. Priložite kopijo Diagnostičnega kontrolnega seznama (glejte „Diagnostični kontrolni seznam“ na strani 70), označite preizkuse, ki ste jih izvedli in vsa vrnjena sporočila o napakah (glejte „Diagnostika Dell“ na strani 50).
4. Vključite vse dodatke ki pripadajo predmetu/ predmetom, ki se vračajo (napajalni kabli, programska oprema, priročniki, itd.) če je vrnitev za kredit.
5. Opremo, ki jo vračate, zapakirajte v izvirno (ali enakovredno) embalažo.
 -  **OPOMBA:** Vi ste odgovorni za stroške pošiljanja. Odgovorni ste tudi za zavarovanje vseh vrnjenih izdelkov, in sprejemate tveganje izgube med pošiljanjem družbi Dell. Paketi s plačilom po povzetju niso sprejemljivi.
 -  **OPOMBA:** Vrnitve, katerim manjka katere od prejšnjih zahtev bodo zavrjene v sprejemni pisarni družbe Dell in vrnjene pošiljatelju.

Preden pokličete

OPOMBA: Imejte svojo številko Express Service Code pripravljeno, ko pokličete. Številka pomaga avtomatskemu telefonskemu sistemu družbe Dell za podporo, da vaš klic bolj učinkovito usmeri. Vprašajo vas lahko tudi po vaši servisni oznaki (Service Tag).

Iskanje vaše servisne oznake

Servisna oznaka se nahaja na nalepki na spodnji strani vašega računalnika.

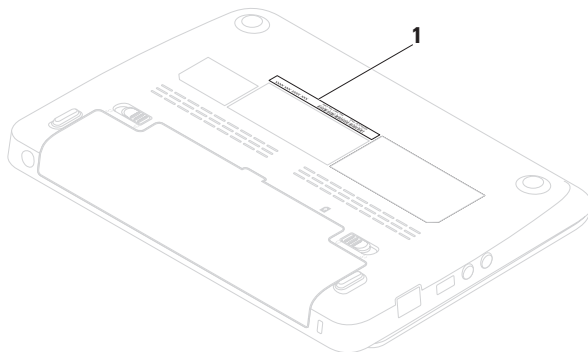

1 Servisna oznaka

Iskanje pomoči

Spomnite se izpolniti naslednji diagnostični kontrolni list. Če je možno, vklopite računalnik preden pokličete družbo Dell za pomoč in kličite s telefona pri ali blizu računalnika. Lahko da boste morali vnesti nekaj ukazov preko tipkovnice, nuditi podrobne informacije med operacijami, ali poskusili druge korake za odpravljanje težav, ki so možni samo pri računalniku. Poskrbite da je dokumentacija računalnika na voljo.

Diagnostični kontrolni list

- Ime:
- Datum:
- Naslov:
- Telefonska številka:
- Servisna številka (črtna koda zadaj ali na dnu računalnika):
- Koda za hitre storitve:
- Avtorizacijska številka za vrnitveni material (če ste jo dobili s strani tehnika družbe Dell):
- Operacijski sistem in različica:
- Naprave:
- Razširitvene kartice:
- Ali ste povezani na omrežje? Da /Ne
- Omrežje, različica in omrežni vmesnik:
- Programi in različice:

Glejte dokumentacijo operacijskega sistema za določanje vsebine zagonskih datotek računalnika. Če je računalnik priklopljen na tiskalnik, natisnite vsako datoteko. Drugače, posnemite vsebine vsake datoteke preden pokličete družbo Dell.

- Sporočila o napakah, kode piskanja ali diagnostične kode:
- Opis težave in postopki odpravljanja težave, ki ste jih opravili:

Stik z družbo Dell

Za stranke v Združenih državah, pokličite 800-WWW-DELL (800-999-3355).

 **OPOMBA:** Če nimate aktivne internetne povezave, lahko najdete kontaktne informacije na vašem računu, izpisku s paketa ali katalogu izdelkov Dell.

Družba Dell nudi številne spletne in telefonske možnosti storitev za podporo. Dostopnost se razlikuje po državah in izdelkih, in nekatere storitve morda niso na voljo na vašem območju.

Za kontaktiranje družbe Dell za prodajo, tehnično podporo ali težave s storitvami za stranke:

1. Obiščite **www.dell.com/contactdell**.
2. Izberite svojo državo ali regijo.
3. Izberite primerno povezavo za storitev ali podporo, ki jo potrebujete.
4. Izberite metodo kontaktiranja družbe Dell, ki je primerna za vas.

Iskanje več Informacije in viri

Če potrebujete:

ponovno namestiti vaš operacijski sistem

zagnati diagnostični program za vaš računalnik

ponovno namestiti sistemsko programsko opremo

izvedeti več o operacijskem sistemu
Microsoft® Windows® in funkcijah

nadgradite računalnik z novim ali dodatnim
pomnilnikom, ali novim trdim diskom

ponovno namestite ali zamenjajte obrabljen ali
pokvarjen del

Glejte:

„Medij za obnovitev sistema“ na strani 59

„Diagnostika Dell“ na strani 50

„Moji prenosi Dell“ na strani 47

support.dell.com

servisna navodila na naslovu
support.dell.com/manuals



OPOMBA: V nekaterih državah lahko odpiranje in zamenjava delov računalnika razveljavi vašo garancijo. Preverite vašo garancijo in politiko vračanje preden začnete delati znotraj računalnika.

Če potrebujete:

najdite varnostne informacije za najboljše prakse za vaš računalnik

preglejte informacije o garanciji, pravila in pogoje (samo ZDA), varnostna navodila, regulativne informacije, ergonomske informacije ter licenčno pogodbo za končnega uporabnika

poiščite svojo servisno oznako/Express Service Code — servisno oznako morate uporabiti za identifikacijo svojega računalnika na **support.dell.com** ali pri kontaktiranju tehnične podpore

poiščite gonilnike in prenose; datoteke preberi me dostopajte do tehnične podpore in pomoči izdelka preverite stanje vašega naročila za nove nakupe najdite rešitve in odgovore na pogosta vprašanja najdite informacije za najnovejše posodobitve o tehničnih spremembah vašega računalnika ali napredne tehnične materiale za serviserje ali izkušene uporabnike

Glejte:

varnostni in regulativni dokumenti, ki ste jih prejeli z računalnikom ter glejte tudi spletno mesto Regulatory Compliance na naslovu **www.dell.com/regulatory_compliance**

na spodnji strani računalnika **Dell Support Center**. Za zagon **Dell**

Support Center, kliknite  ikono v opravilni vrstici

support.dell.com

Osnovne specifikacije

Ta razdelek nudi osnovne informacije, ki jih boste lahko potrebovali ob namestitvi sistema, posodabljanju gonilnikov ali nadgrajevanju računalnika. Za bolj podrobne specifikacije si oglejte *Celotne specifikacije* na naslovu support.dell.com/manuals.

 **OPOMBA:** Ponudbe se razlikujejo po regijah. Za več informacij o konfiguraciji vašega računalnika, kliknite **Start** → **Help and Support** (Pomoč in podpora) in izberite možnost za ogled informacij vašega računalnika.

Model računalnika

Dell™ Inspiron™ 1012

Informacije o računalniku

Vrsta procesorja Intel® Atom™ enojedni

Sistemski nabor Intel NM10 Express

Pomnilnik

Priključek pomnilniškega modula en, uporabniku dostopen SODIMM priključek

Kapacitete pomnilniškega modula 1 GB in 2 GB

Možne konfiguracije pomnilnika 1 GB in 2 GB

Vrsta pomnilnika 800 MHz DDR2 SODIMM (deluje pri 667 MHz)

Priključki

Audio	en priključek za mikrofona, en priključek za stereo slušalke/zvočnike
Mini-Card	ena reža Mini-Card polne velikosti in dve reži Mini-Card polovične velikosti
Omrežni vmesnik	priključek RJ45
USB	trije 4-pinski priključki skladni z USB 2.0
VGA	15-luknjični priključek
Antena v	MCX priključek

Komunikacije

Modem (opsijsko)	Zunanji V.92 56K USB modem
Omrežni vmesnik	10/100 Ethernet LAN na sistemski plošči
Brezžični	Bluetooth® brezžična tehnologija, WLAN, WWAN/GPS, WiMax

Kamera

Ločljivost kamere	1,3 megapiksela
Ločljivost videa	640 x 480 pri 30 sličic na sekundo (največ)

Osnovne specifikacije

Zaslon

Vrsta	10,1-palčni WSVGA Truelife 1024 x 600 WLED 10,1-palčni HD Truelife 1366 x 768 WLED
Dimenzije:	
Višina	222,72 mm (8,77 palca)
Širina	125,28 mm (4,93 palca)
Diagonala	255,52 mm (10,10 palca)

Akumulator

3/6-celični „pametni“ litij-ionski	
Globina	60,62 mm (2,39 palca)
Višina	22,56 mm (0,89 palca)
Širina	206 mm (8,11 palca)
Teža	0,22 kg (0,48 lb) (3-celice) 0,38 kg (0,84 lb) (6-celic)

Akumulator

Napetost	11,1 VDC (3/6-celic)
Čas polnjenja pri ugasnjem računalniku (približno):	4,0 ure (3/6-celic)
Čas delovanja	je odvisen od pogojev delovanja
Gumbasta baterija	CR-2032

Napajalnik

Vhodna napetost	100–240 VAC
Vhodni tok	0,8 A ali 1,0 A
Vhodna frekvenca	50–60 Hz
Izhodna moč	30 W
Izhodni tok	1,58 A

Napajalnik

Ocenjena izhodna napetost	19,0 VDC
Razpon temperature:	
Delovanje	0° do 40°C (32° do 104°F)
Hramba	-40° do 70°C (-40° do 158°F)

Mere

Višina	25,5 mm do 32,8 mm (0,98 palca do 1,29 palca)
Širina	268 mm (10,6 palca)
Globina	196,6 mm (7,74 palca)
Teža (s 3-celičnim akumulatorjem):	Možna konfiguracija z manj kot 1,25 kg (2,75 lbs)

Okolje računalnika

Razpon temperature:	
Delovanje	0° do 35°C (32° do 95°F)
Hramba	-40° do 65°C (-40° do 149°F)
Relativna vlažnost (maksimum):	
Delovanje	10% do 90% (brez kondenzacije)
Hramba	5% do 95% (brez kondenzacije)
Maksimalne vibracije (z uporabo naključnih vibracij, ki simulirajo okolje uporabnika):	
Delovanje	0,66 GRMS
Nedelovanje	1,30 GRMS

Okolje računalnika

Največji udarec (za delovanje — merjeno z Diagnostiko Dell, ki je delovala na trdem disku in 2-ms pol-sinusnim pulzom; za nedelovanje — merjeno s spravljenjo glavo trdega diska in 2-ms pol-sinusnim pulzom):

Delovanje 110 G

Nedelovanje 160 G

Največji udarec (za delovanje: izmerjen z vklopljenim Dell Diagnostics na trdem disku in 2-ms pol-sinusnim pulzom; za nedelovanje: izmerjen s trdim diskom s spravljenjo glavo in 2-ms pol sinusnim pulzom):

Delovanje 110 GRMS

Nedelovanje 160 GRMS

Okolje računalnika

Višina (maksimum):

Delovanje -15,2 do 3048 m
(-50 do 10.000 ft)

Hramba -15,2 do 10.668 m
(-50 do 35.000 ft)

Stopnja G2 ali nižji, kot je določeno z onesnaževalca v zraku ISA-S71.04-1985

Dodatek

Obvestilo o izdelku Macrovision

Ta izdelek vsebuje tehnologijo za preprečevanje razmnoževanja, ki je zaščitena s patenti ZDA ter ostalimi pravicami intelektualne lastnine, ki si jih lasti podjetje Macrovision Corporaton in ostali lastniki pravic. Uporabo te tehnologije za preprečevanje razmnoževanja mora odobriti podjetje Macrovision Corporation, in je namenjeno za domačo uporabo ali druge omejene ogledе razen, z dovoljenjem podjetja Macrovision Corporation. Obratno inženirstvo ali razstavitev je prepovedana.

Informacije za NOM ali Uradni mehiški standard (samo za Mehiko)

Naslednje informacije so navedene na napravi, opisani v tem dokumentu, skladno z zahtevami uradnih mehiških standardov (NOM):

Uvoznik:

Dell México S.A. de C.V.

Paseo de la Reforma 2620 – Flat 11°

Col. Lomas Altas

11950 México, D.F.

Številka regulativnega modela	Napetost	Frekvenca	Poraba elektrike	Izhodna napetost	Intenzivnost izhoda
P04T	od 100 do 240 V (izmenični tok)	50-60 Hz	0,8 A ali 1,0 A	19,0 VDC	1,58 A

Za podrobnosti, preberite varnostne informacije, ki so bile priložene vašemu računalniku.

Za dodatne varnostne informacije o najboljši praksi glejte spletno stran Regulatory Compliance na naslovu www.dell.com/regulatory_compliance.

Kazalo

B

brežžična omrežna povezava **40**

D

DataSafe Online Backup **38**

DellConnect **65**

Dell Diagnostics **50**

Dell Dock **37**

Dell Support Center **46**

Diagnostični kontrolni list **70**

E

e-poštni naslovi

za tehnično podporo **66**

e-poštni naslovi za podporo **66**

F

FTP prijava, anonymous (anonimno) **66**

funkcije programske opreme **36**

G

garancijske vrnitve **67**

gonilniki in prenosi **73**

I

Internetna povezava **16**

iskanje več informacij **72**

ISP

Ponudnik internetnih storitev **16**

izdelki

informacije in nakup **67**

K

klicanje družbe Dell **69**

N

nastavljanje internetne povezave
internetna povezava **17**

O

Obnovitev Dell tovarniške slike **60**

obnovitev tovarniške slike **60**

Odpravljalca težav s strojno opremo **49**

omrežna povezava

popravljanje **40**

Osnovne specifikacije **74**

P

pomoč

iskanje pomoči in podpore **63**

pošiljanje izdelkov

za vrnitev ali popravilo **67**

poškodba, preprečevanje **5**

preden pokličete **69**

prezračevanje, zagotavljanje **5**

R

računalnik, nastavljanje **5**

razdelilniki, uporaba **6**

S

Sistemska sporočila **47**

storitve za stranke **64**

strani za podporo

po svetu **65**

T

težave napajanja odpravljanje **41**

težave programske opreme **43**

težave s pomnilnikom
reševanje **42**

težave strojne opreme
diagnosticiranje **49**

V

vir, iskanje več **72**

W

Windows

program compatibility wizard **43**

Z

žično omrežje **7**

zmogljivosti računalnika **36**

zračni tok, omogočanje **5**

Natisnjeno na Irskem.

www.dell.com | support.dell.com



OC4MF4A00